

# TABLE DE TRAVAIL

## DSST-3060-BKSS

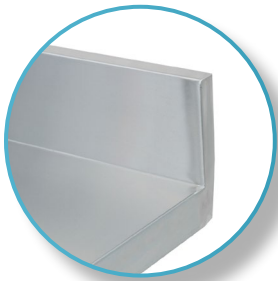
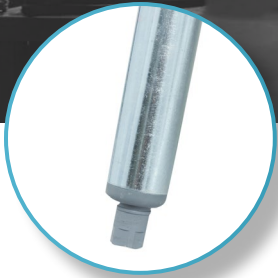

### CARACTÉRISTIQUES

- ✓ Faite avec de l'acier inoxydable de calibre 18, grade 430
- ✓ Dimensions : 60" x 30" x 34"
- ✓ Facile à assembler
- ✓ Poids d'expédition économique
- ✓ Dossieret de 5"

### ACCESSOIRES OPTIONNELS

- ✓ Tablette en acier galvanisé
- ✓ Ensemble de roues pivotantes
- ✓ Ensemble de barres de soutien
- ✓ Pieds en acier inoxydable additionnels

Distribué par :

**DISTEX**

**THORINOX**

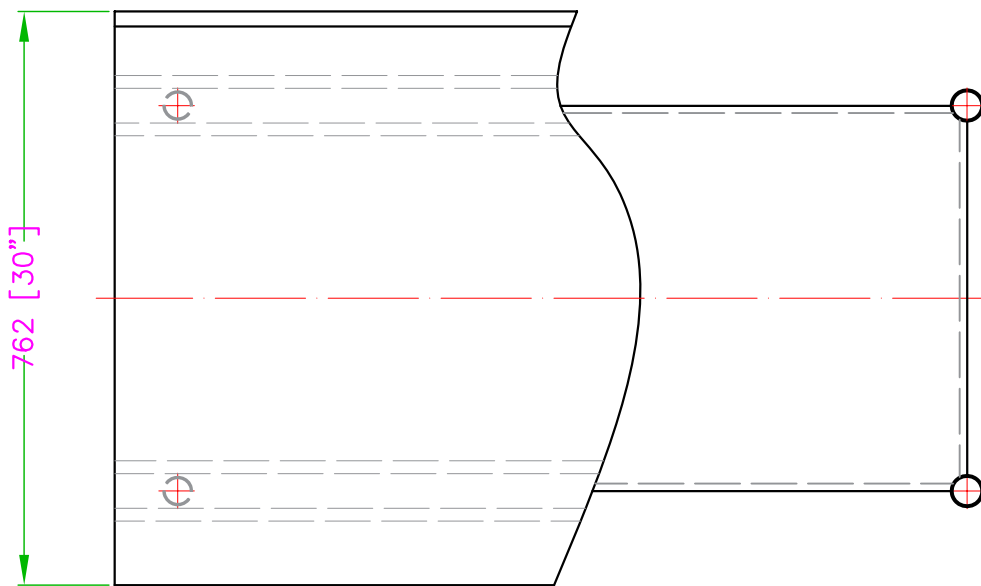
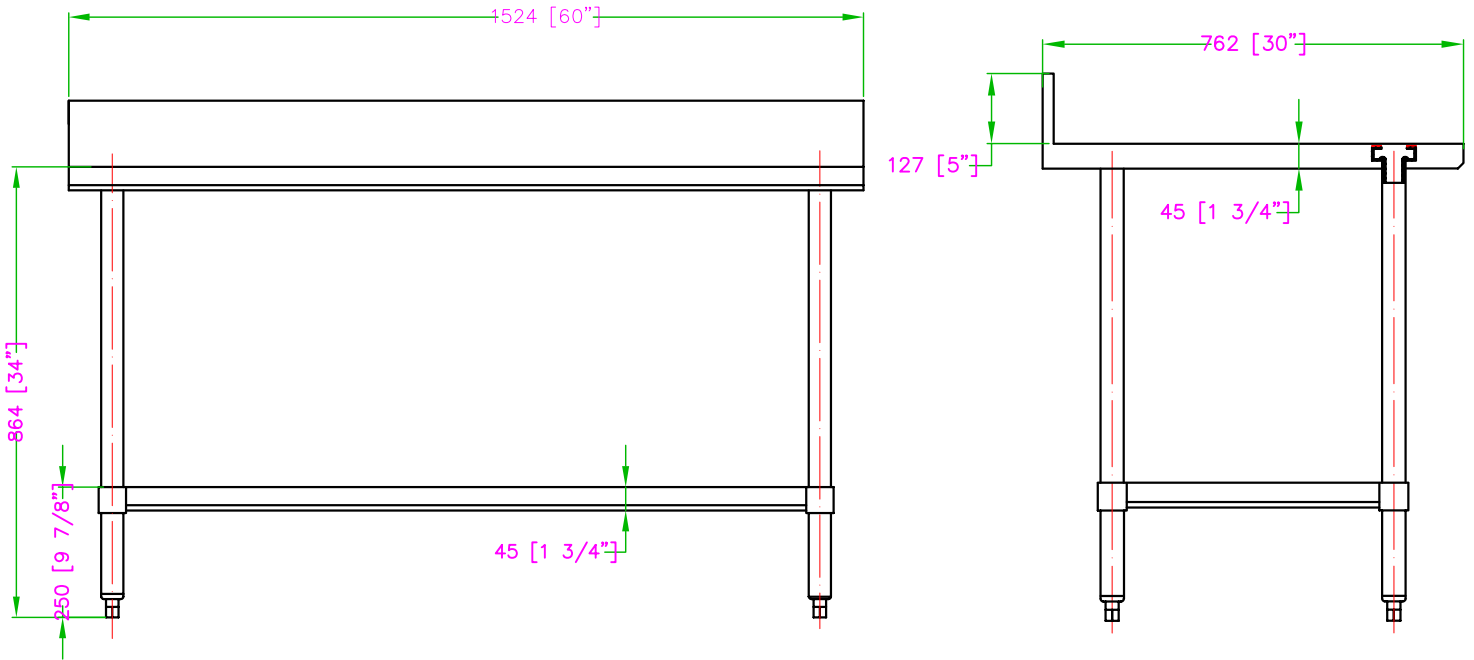

**NSF**